

LISTA DE COTEJO PARA INVESTIGACION DOCUMENTAL

DATOS GENERALES			
Nombre del(a) alumno(a): MIXTEGA VILLAVICENCIO DAYRON DE JESUS			
GRUPO:	801B	CARRERA:	INGENIERIA INDUSTRIAL

INSTITUTO TECNOLÓGICO SUPERIOR DE SAN ANDRÉS TUXTLA	NOMBRE DEL CURSO: DISEÑO E INGENIERIA ASISTIDO POR COMPUTADORA
NOMBRE DEL DOCENTE: MC. CARLOS MARTINEZ GALAN	FIRMA DEL DOCENTE 

DATOS GENERALES DEL PROCESO DE EVALUACIÓN			
PRODUCTO: INVESTIGACION DOCUMENTAL	TEMA: UNIDAD 3	FECHA: 30/05/2023	PERIODO ESCOLAR: FEBRERO - JULIO 23

INSTRUCCIONES DE APLICACIÓN

Revisar las actividades que se solicitan y marque con una X en los apartados "SI" cuando la evidencia se cumple; en caso contrario marque "NO". En la columna "OBSERVACIONES" escriba indicaciones que puedan ayudar al alumno a saber cuáles son las condiciones no cumplidas, si fuese necesario.

VALOR DEL REACTIVO	CARACTERÍSTICA A CUMPLIR (REACTIVO)	CUMPLE		OBSERVACIONES
		SI	NO	
2%	Presentación El trabajo cumple con los requisitos de: a. Buena presentación	X		
1%	b. Introducción	X		
1%	c. Ortografía	X		
1%	d. Desarrollo coherente del tema	X		
1%	e. citar fuentes de información	X		
4%	Enfoque: buscar información para dar respuestas satisfactorias a cuestionamientos sobre fenómenos, estudiar profundamente un problema a fin de obtener datos suficientes que permitan hacer ciertas proyecciones.	X		
10%	Elaboración: Debe partir de una selección adecuada de la información	X		
5%	Responsabilidad: Entregó la investigación documental en la fecha y hora señalada.	X		
10 %	CALIFICACIÓN	10%		

Simulación de DIBUJO

Fecha: miércoles, 30 de mayo de 2023
Diseñador: DAYRON DE JESUS MIXTEGA VILLAVICENCIO
Nombre de estudio: Análisis estático 1
Tipo de análisis: Análisis estático

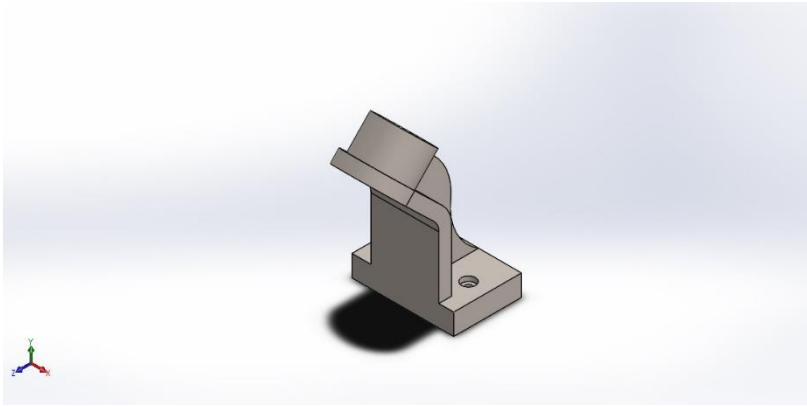

Descripción

No hay datos

Tabla de contenidos

Descripción	1
Suposiciones.....	2
Información de modelo	2
Propiedades de estudio	3
Unidades	3
Propiedades de material.....	4
Cargas y sujeciones	5
Definiciones de conector	5
Información de contacto.....	6
Información de malla.....	7
Detalles del sensor	8
Fuerzas resultantes	9
Vigas.....	9
Resultados del estudio	9
Conclusión	9



Suposiciones

Información de modelo

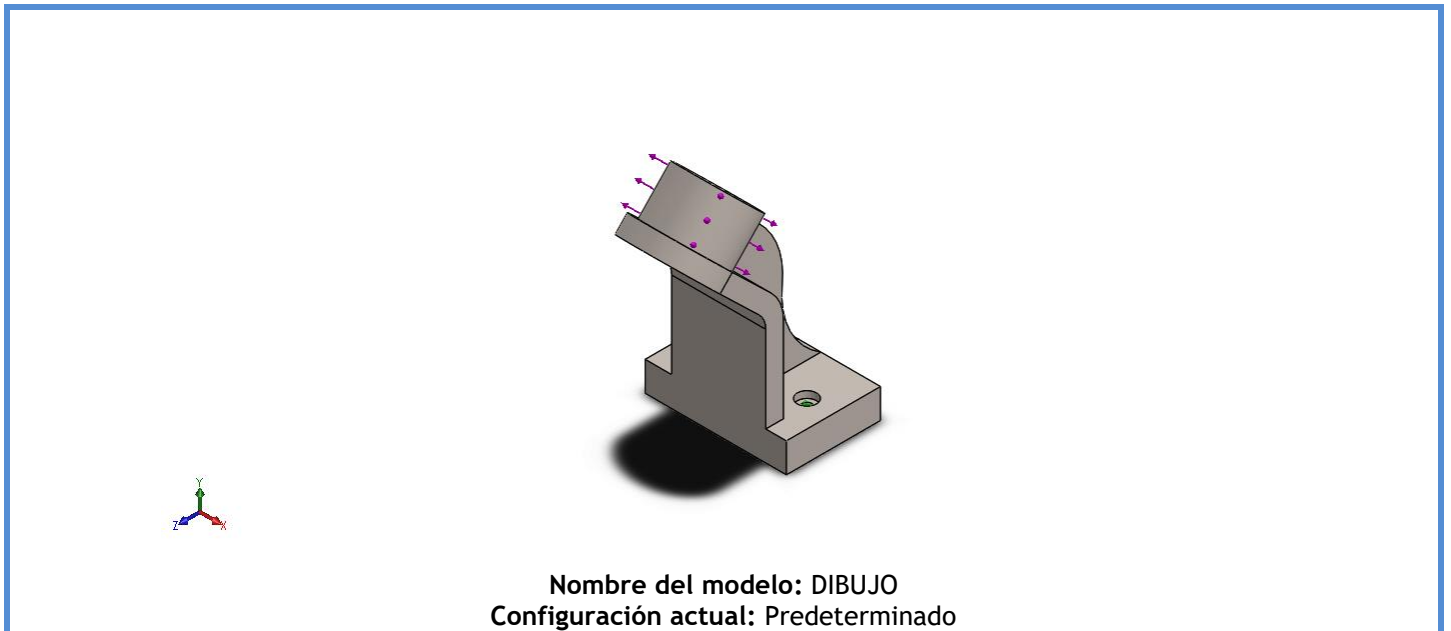

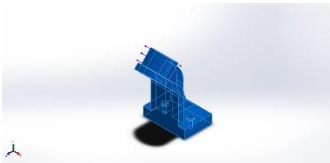
Sólidos			
Nombre de documento y referencia	Tratado como	Propiedades volumétricas	Ruta al documento/Fecha de modificación
Nervio2 	Sólido	Masa:2.337 kg Volumen:0.000303506 m ³ Densidad:7,700 kg/m ³ Peso:22.9026 N	C:\Users\ING. DAYRON\Desktop\DIBUJOS EJERCICIOS\DIBUJO.SLDP RT

Propiedades de estudio

Nombre de estudio	Análisis estático 1
Tipo de análisis	Análisis estático
Tipo de malla	Malla sólida
Efecto térmico:	Activar
Opción térmica	Incluir cargas térmicas
Temperatura a tensión cero	298 Kelvin
Incluir los efectos de la presión de fluidos desde SOLIDWORKS Flow Simulation	Desactivar
Tipo de solver	FFEPlus
Efecto de rigidización por tensión (Inplane):	Desactivar
Muelle blando:	Desactivar
Desahogo inercial:	Desactivar
Opciones de unión rígida incompatibles	Automático
Gran desplazamiento	Desactivar
Calcular fuerzas de cuerpo libre	Activar
Fricción	Desactivar
Utilizar método adaptativo:	Desactivar
Carpeta de resultados	Documento de SOLIDWORKS (C:\Users\ING. DAYRON\Desktop\DIBUJOS EJERCICIOS)

Unidades

Sistema de unidades:	Métrico (MKS)
Longitud/Desplazamiento	mm
Temperatura	Kelvin
Velocidad angular	Rad/seg
Presión/Tensión	N/m ²

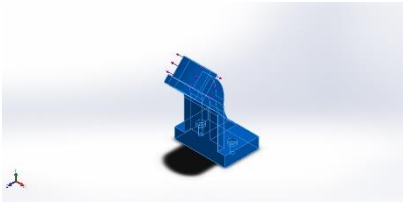

Propiedades de material

Referencia de modelo	Propiedades	Componentes
	<p> Nombre: Acero aleado Tipo de modelo: Isotrópico elástico lineal Criterio de error predeterminado: Desconocido Límite elástico: 6.20422e+08 N/m² Límite de tracción: 7.23826e+08 N/m² Módulo elástico: 2.1e+11 N/m² Coefficiente de Poisson: 0.28 Densidad: 7,700 kg/m³ Módulo cortante: 7.9e+10 N/m² Coefficiente de dilatación térmica: 1.3e-05 /Kelvin </p>	<p>Sólido 1(Nervio2)(Pieza1)</p>
<p>Datos de curva:N/A</p>		

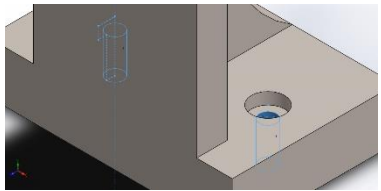

Cargas y sujeciones

Nombre de sujeción	Imagen de sujeción	Detalles de sujeción		
Fijo-1		Entidades: 2 cara(s) Tipo: Geometría fija		
Fuerzas resultantes				
Componentes	X	Y	Z	Resultante
Fuerza de reacción(N)	7.35227e-06	-5.2477e-06	3.48032e-06	9.68023e-06
Momento de reacción(N.m)	0	0	0	0

Nombre de carga	Cargar imagen	Detalles de carga		
Fuerza-1		Entidades: 1 cara(s) Tipo: Aplicar fuerza normal Valor: -300 lbf		

Definiciones de conector

No hay datos



Información de contacto

No hay datos



Información de malla

Tipo de malla	Malla sólida
Mallador utilizado:	Malla estándar
Transición automática:	Desactivar
Incluir bucles automáticos de malla:	Desactivar
Puntos jacobianos para malla de alta calidad	16 Puntos
Tamaño de elementos	6.72212 mm
Tolerancia	0.336106 mm
Calidad de malla	Elementos cuadráticos de alto orden

Información de malla - Detalles

Número total de nodos	14996
Número total de elementos	9159
Cociente máximo de aspecto	4.0495
% de elementos cuyo cociente de aspecto es < 3	99.5
El porcentaje de elementos cuyo cociente de aspecto es > 10	0
Porcentaje de elementos distorsionados	0
Tiempo para completar la malla (hh:mm:ss):	00:00:03
Nombre de computadora:	



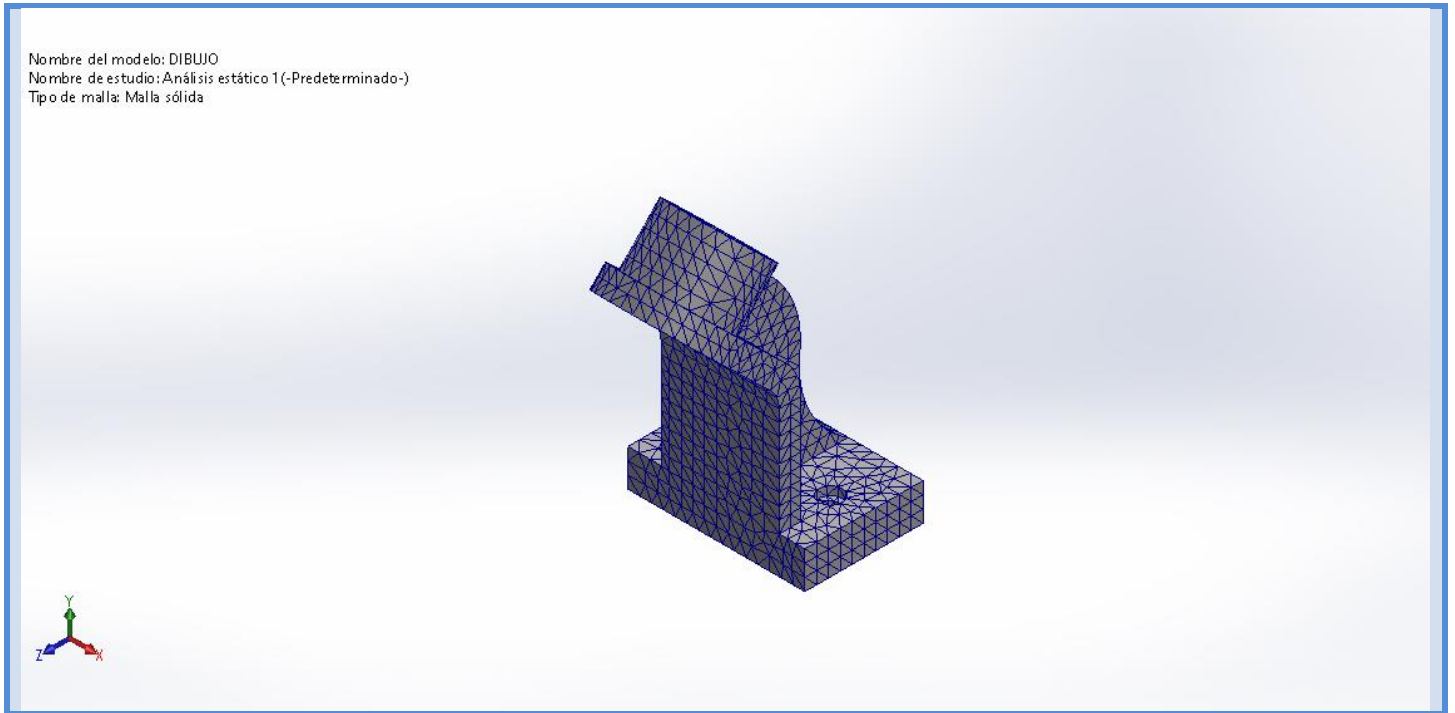

Detalles del sensor

No hay datos



Fuerzas resultantes

Fuerzas de reacción

Conjunto de selecciones	Unidades	Sum X	Sum Y	Sum Z	Resultante
Todo el modelo	N	7.35227e-06	-5.2477e-06	3.48032e-06	9.68023e-06

Momentos de reacción

Conjunto de selecciones	Unidades	Sum X	Sum Y	Sum Z	Resultante
Todo el modelo	N.m	0	0	0	0

Fuerzas de cuerpo libre

Conjunto de selecciones	Unidades	Sum X	Sum Y	Sum Z	Resultante
Todo el modelo	N	0.00130412	0.00601888	-0.0122293	0.0136925

Momentos de cuerpo libre

Conjunto de selecciones	Unidades	Sum X	Sum Y	Sum Z	Resultante
Todo el modelo	N.m	0	0	0	1e-33

Vigas

No hay datos

Resultados del estudio

No hay datos

Conclusión



GUIA DE OBSERVACIÓN PARA PRÁCTICA

INSTITUTO TECNOLÓGICO SUPERIOR DE SAN ANDRÉS TUXTLA	NOMBRE DEL CURSO: DISEÑO E INGENIERIA ASISTIDO POR COMPUTADORA			
NOMBRE DEL DOCENTE: MC. CARLOS MARTINEZ GALAN	TEMA: Simulación de la pieza			
OBJETIVO DE LA PRÁCTICA: EL ALUMNO CONOCE Y REALIZA LA SIMULACION DE UN PROCESO DE ENSAMBLE DE ELEMENTOS A FIN DE REPRESENTAR EL MOVIMIENTO DE ESTOS EN CONJUNTO				
DATOS GENERALES DEL PROCESO DE EVALUACIÓN				
NOMBRE DEL ALUMNO: MIXTEGA VILLAVICENCIO DAYRON DE JESUS				
INSTRUCCIONES DE APLICACIÓN				
Revisar los documentos o actividades que se solicitan y marque con una X en los apartados "SI" cuando la evidencia a evaluar se cumple; en caso contrario marque "NO". En la columna "OBSERVACIONES" ocúpela cuando tenga que hacer comentarios referentes a lo observado.				
VALOR DEL REACTIVO	CARACTERÍSTICA A CUMPLIR (REACTIVO)	CUMPLE		OBSERVACIONES
		SI	NO	
60%	Dominio del tema	X		
10%	Orden en la construcción del modelo	X		
20%	Elementos utilizados	X		
10%	Manejo del tiempo en el desarrollo	X		
100%	CALIFICACIÓN	100 %		

CLIC DE VIDEO DE LA SIMULACION DEL ENSAMBLE

Ensamblaje 4.mp4

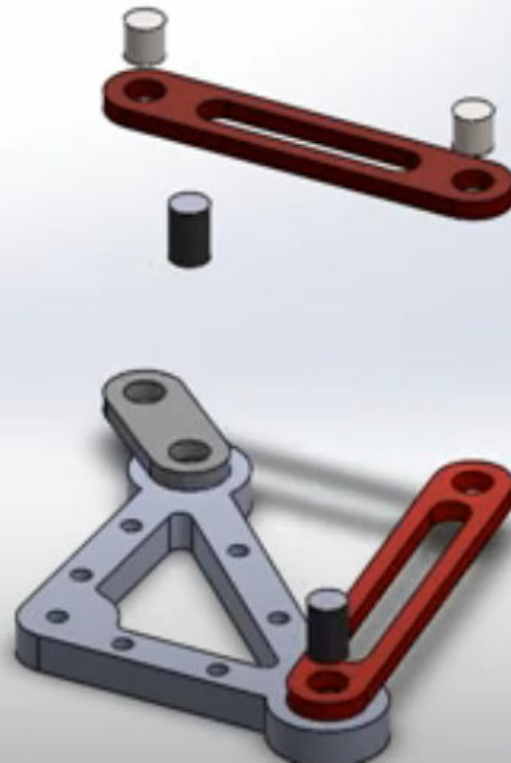

▶ 🔊 0:01 / 0:08





INSTITUTO TECNOLÓGICO SUPERIOR de San Andrés Tuxtla

Área Académica

División de Ingeniería Industrial

Diseño e Ingeniería Asistida por Computadora

Periodo escolar:

Fecha:

Grupo:

Nombre del alumno:

Unidad: TRES

Realice los siguientes elementos, realice el ensamble y la explosión de este.

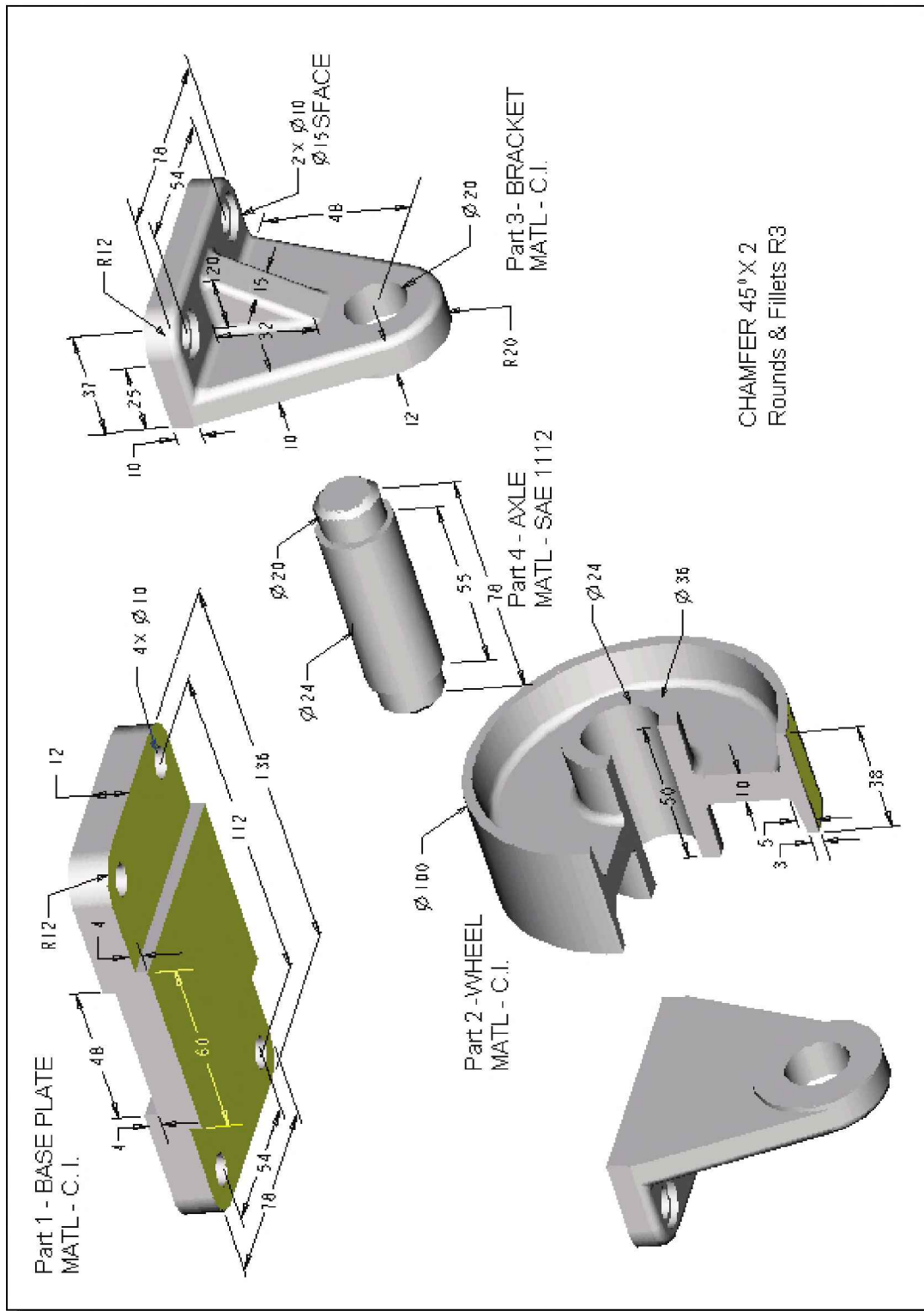

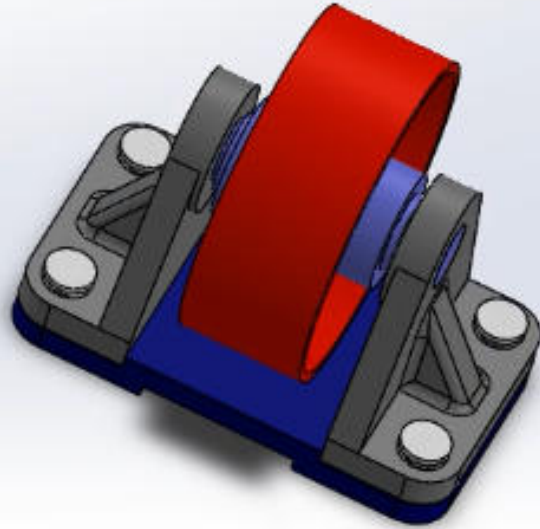

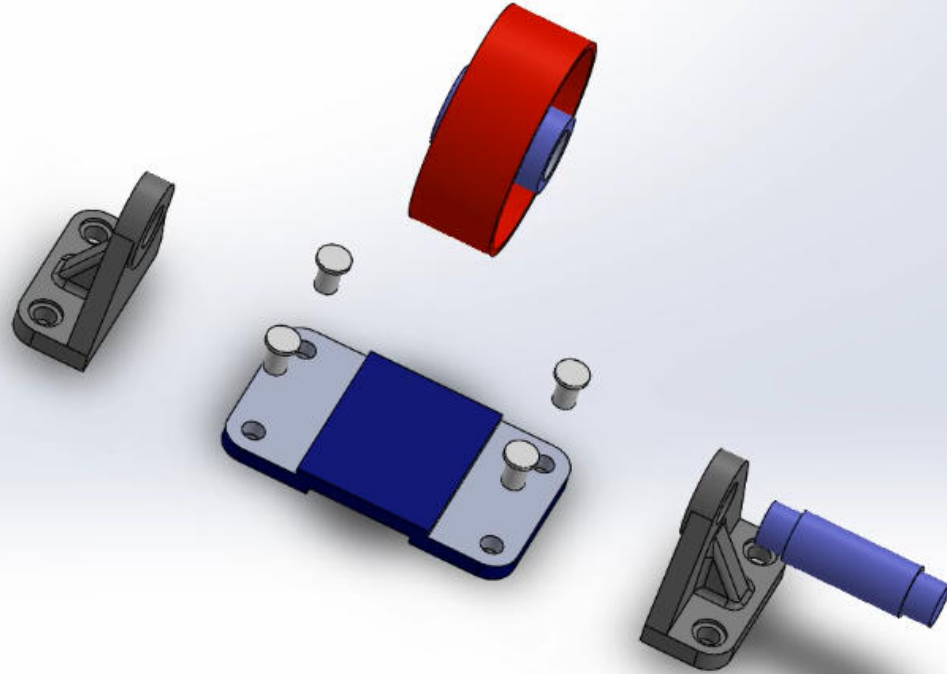

0:00:00

0:00:16

ENSAMBLE DE RUEDA

