

GUIA DE OBSERVACIÓN PARA PRÁCTICA

INSTITUTO TECNOLÓGICO SUPERIOR DE SAN ANDRÉS TUXTLA	NOMBRE DEL CURSO: DIBUJO INDUSTRIAL			
NOMBRE DEL DOCENTE: MC. CARLOS MARTINEZ GALAN	TEMA: Práctica 7: Isoplanos y acotación isométrica			
OBJETIVO DE LA PRÁCTICA: El alumno conocerá el procedimiento para llevar a cabo dibujo isométrico con la ayuda de isoplanos, así como el procedimiento para su acotación.				
DATOS GENERALES DEL PROCESO DE EVALUACIÓN				
NOMBRE DEL ALUMNO: HERNANDEZ TEPOX MARIA DE JESUS				
INSTRUCCIONES DE APLICACIÓN				
Revisar los documentos o actividades que se solicitan y marque con una X en los apartados “SI” cuando la evidencia a evaluar se cumple; en caso contrario marque “NO”. En la columna “OBSERVACIONES” ocúpela cuando tenga que hacer comentarios referentes a lo observado.				
VALOR DEL REACTIVO	CARACTERÍSTICA A CUMPLIR (REACTIVO)	CUMPLE		OBSERVACIONES
		SI	NO	
24%	Dominio del tema			
4%	Orden en la construcción del modelo			
8%	Elementos utilizados			
4%	Manejo del tiempo en el desarrollo			
40%	CALIFICACIÓN			

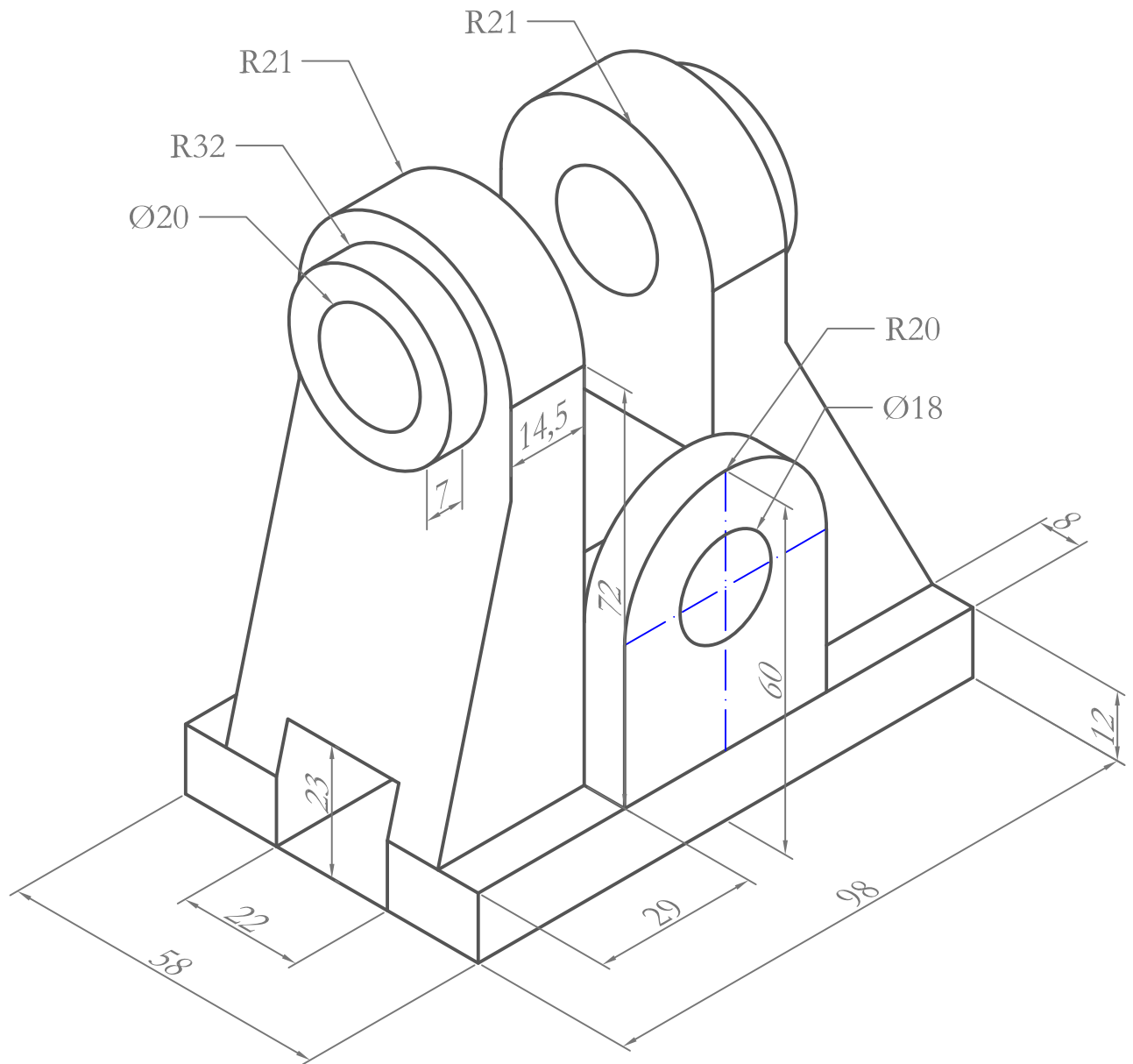

Instituto Tecnológico Superior de San Andrés Tuxtla

Programa: Ingeniería Industrial

Elaboró: Hernández
Tepox Maria de Jesús

Acotación: mm

Práctica: 7

Escala: 1:1

Dibujo: 1

Reviso: CMG

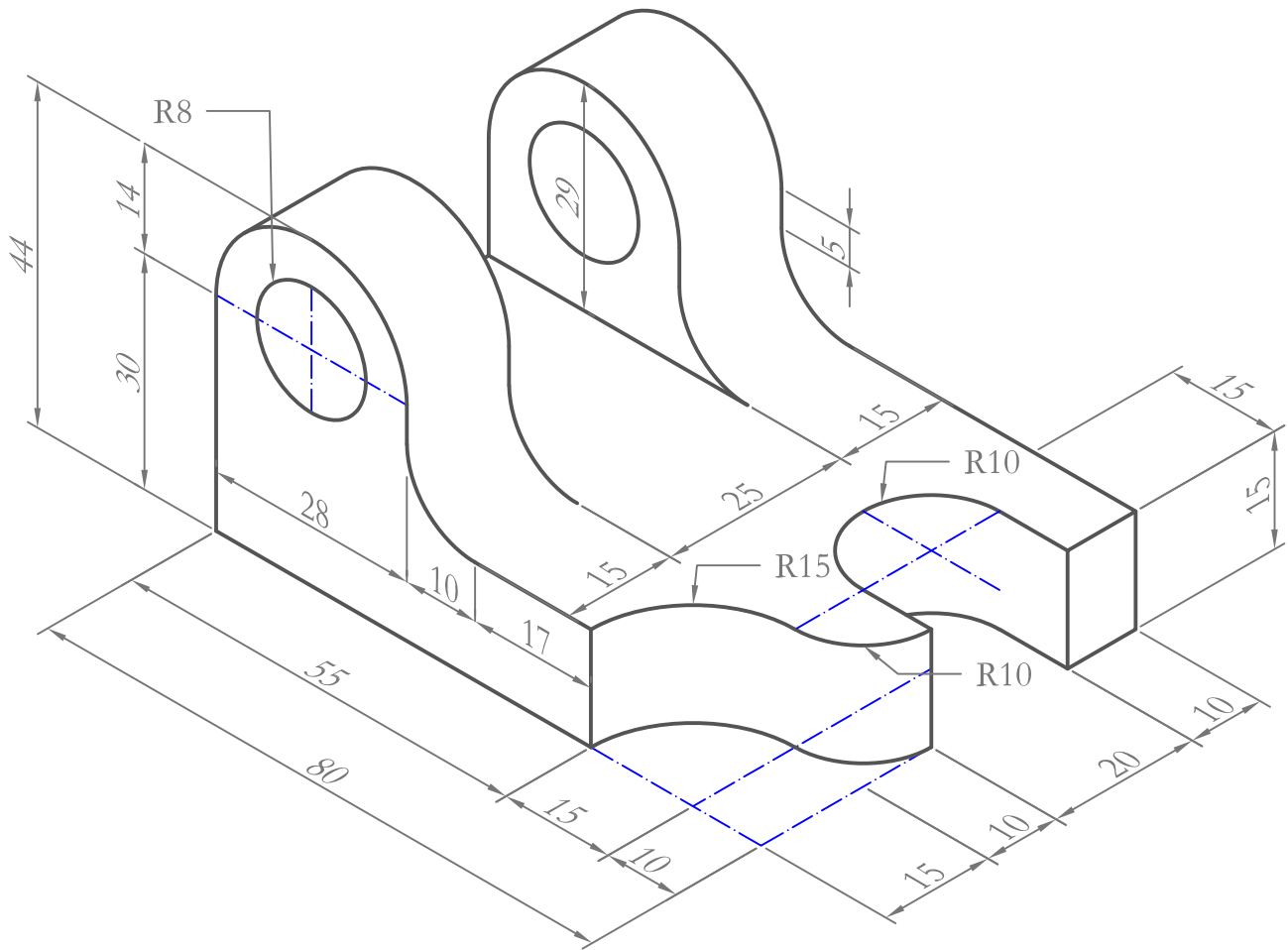

Instituto Tecnológico Superior de San Andrés Tuxtla

Programa: Ingeniería Industrial

Elaboró: Hernández
Tepox Maria de Jesús

Acotación: mm

Práctica: 7

Escala: 1:1

Dibujo: 3

Reviso: CMG

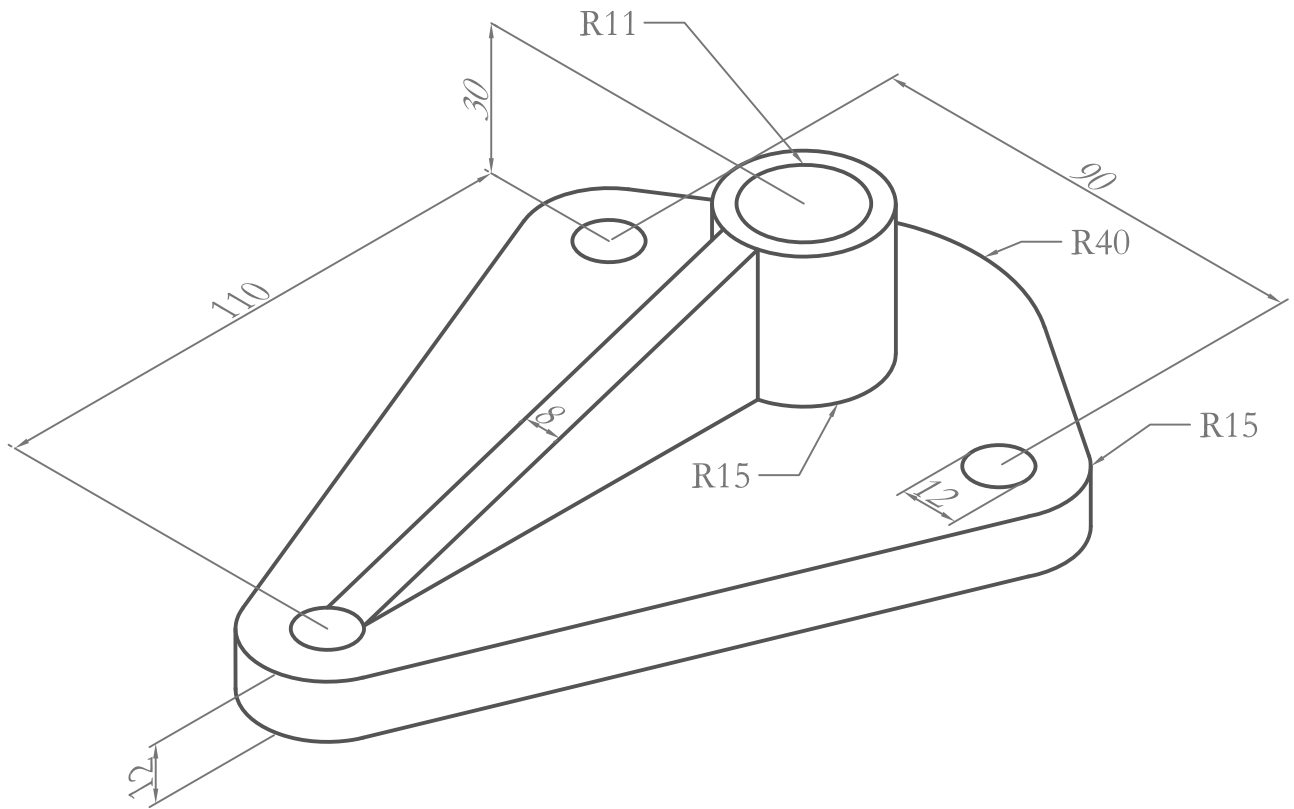

Instituto Tecnológico Superior de San Andrés Tuxtla

Programa: Ingeniería Industrial

Elaboró: Hernández
Tepox Maria de Jesús

Acotación: mm

Práctica: 7

Escala: 1:1

Dibujo: 4

Reviso: CMG

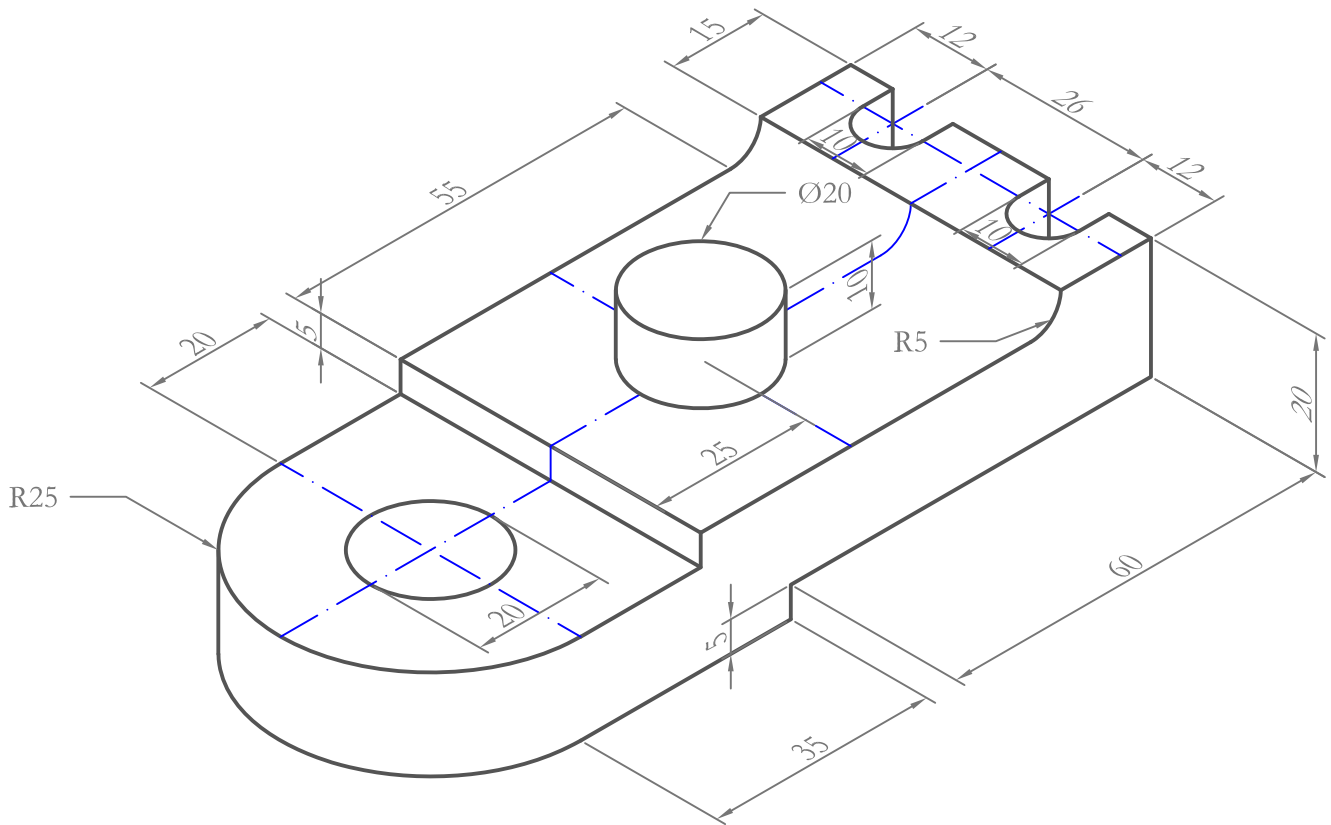

Instituto Tecnológico Superior de San Andrés Tuxtla

Programa: Ingeniería Industrial

Elaboró: Hernández
Tepox Maria de Jesús

Acotación: mm

Práctica: 7

Escala: 1:1

Dibujo: 5

Reviso: CMG

LISTA DE COTEJO PARA INVESTIGACION DOCUMENTAL

DATOS GENERALES			
Nombre del(a) alumno(a):		RINCON TOTO MARTHA PATRICIA	
GRUPO:	101 A	CARRERA:	INGENIERIA INDUSTRIAL

INSTITUTO TECNOLÓGICO SUPERIOR DE SAN ANDRÉS TUXTLA	NOMBRE DEL CURSO: DIBUJO INDUSTRIAL
NOMBRE DEL DOCENTE: MC. CARLOS MARTINEZ GALAN	FIRMA DEL DOCENTE

DATOS GENERALES DEL PROCESO DE EVALUACIÓN

PRODUCTO: INVESTIGACION DOCUMENTAL	FECHA: 23/11/2023	PERIODO ESCOLAR: SEPT 2023 ENERO 2024
--	----------------------	---

INSTRUCCIONES DE APLICACIÓN

Revisar las actividades que se solicitan y marque con una X en los apartados "SI" cuando la evidencia se cumple; en caso contrario marque "NO". En la columna "OBSERVACIONES" escriba indicaciones que puedan ayudar al alumno a saber cuáles son las condiciones no cumplidas, si fuese necesario.

VALOR DEL REACTIVO	CARACTERÍSTICA A CUMPLIR (REACTIVO)	CUMPLE		OBSERVACIONES
		SI	NO	
1 %	Presentación El trabajo cumple con los requisitos de: a. Buena presentación			
1%	b. Introducción			
1%	c. Ortografía			
1%	d. Desarrollo coherente del tema			
1%	e. citar fuentes de información			
4%	Enfoque: buscar información para dar respuestas satisfactorias a cuestionamientos sobre fenómenos, estudiar profundamente un problema a fin de obtener datos suficientes que permitan hacer ciertas proyecciones.			
8 %	Elaboración: Debe partir de una selección adecuada de la información			
3 %	Responsabilidad: Entregó la investigación documental en la fecha y hora señalada.			
20 %	CALIFICACIÓN			



ITSSAT

**INSTITUTO TECNOLÓGICO SUPERIOR DE
SAN ANDRÉS TUXTLA**



DIBUJO INDUSTRIAL

CARLOS MARTÍNEZ GALÁN

DIBUJO OBLICUO

INGENIERÍA INDUSTRIAL

HERNANDEZ TEPOX MARIA DE JESUS

GRUPO: 101-A

PERIODO: SEPTIEMBRE 2024 - ENERO 2025

SAN ANDRÉS TUXTLA, VER.

DIBUJO OBLICUO

El dibujo oblicuo. Es un dibujo tridimensional axonométrico en el que se representa el objeto con una superficie paralela al plano de proyección o plano del papel y las otras superficies dibujadas a lo largo de un eje inclinado que forma un ángulo con la horizontal.

CARACTERÍSTICAS

Las medidas del ángulo pueden variar según el caso, las de mayor uso son las 30° , 45° y 60° . Los dibujos oblicuos nos muestran dos o más superficies al mismo tiempo, sobre un dibujo. La vista frontal del objeto se dibuja de la misma forma que la vista frontal, en la proyección ortogonal.

En esta vista frontal todas las líneas rectas inclinadas y curvas en el plano frontal del objeto aparecen en su dimensión y forma verdadera. Los dibujos oblicuos se realizan en forma análoga a los dibujos isométricos. Así, por ejemplo, los modelos regulares se obtienen trazando líneas paralelas a los ejes, las líneas ocultas del modelo no se dibujan

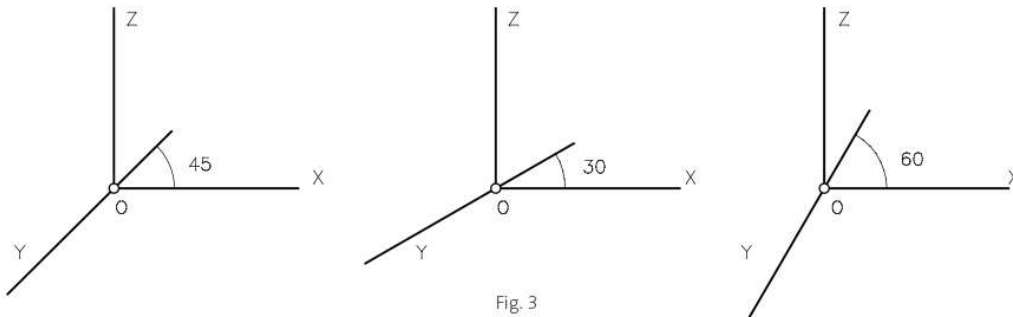

CLASIFICACIÓN

- **PERSPECTIVA CABALLERA**

Es cuando se realiza un dibujo oblicuo con el eje inclinado utilizando ángulos de 45° , mediante este método todas las dimensiones sobre el eje oblicuo se representan en su verdadero tamaño. Los dibujos que se realizan en perspectiva caballera se ejecutan rápidamente, siendo este muy sencilla su construcción, además de poseer una gran aplicación en el dibujo industrial y mecánico, pero estos dibujos en general dan una apariencia un poco desproporcionada, y alargada distinto a como es en la realidad.

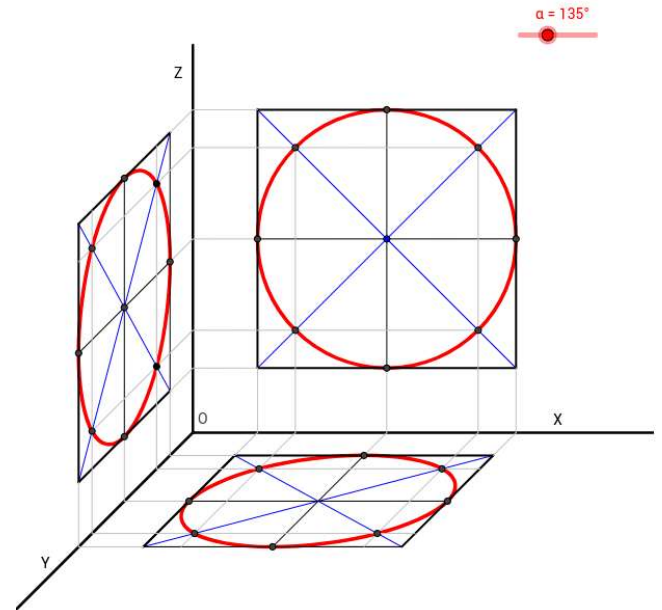

- **DIBUJO DE GABINETE**

Es cuando el eje de profundidad se reduce a tres cuartos de su tamaño o a la mitad. Se contrarresta al alargamiento, resultado más natural cuando se han utilizado ángulos de 45°

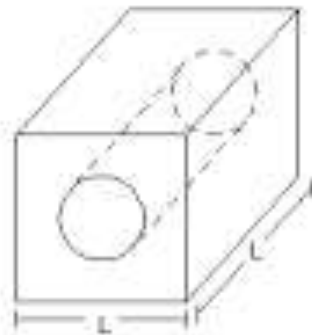

Proyeccion Caballera

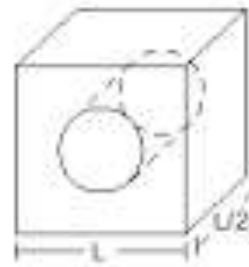

Proyeccion de Gabinete

Bibliografía

- [1] [En línea]. Available: <https://www.arqhys.com/arquitectura/oblicuo-dibujo.html>.
[Último acceso: 11 2023].

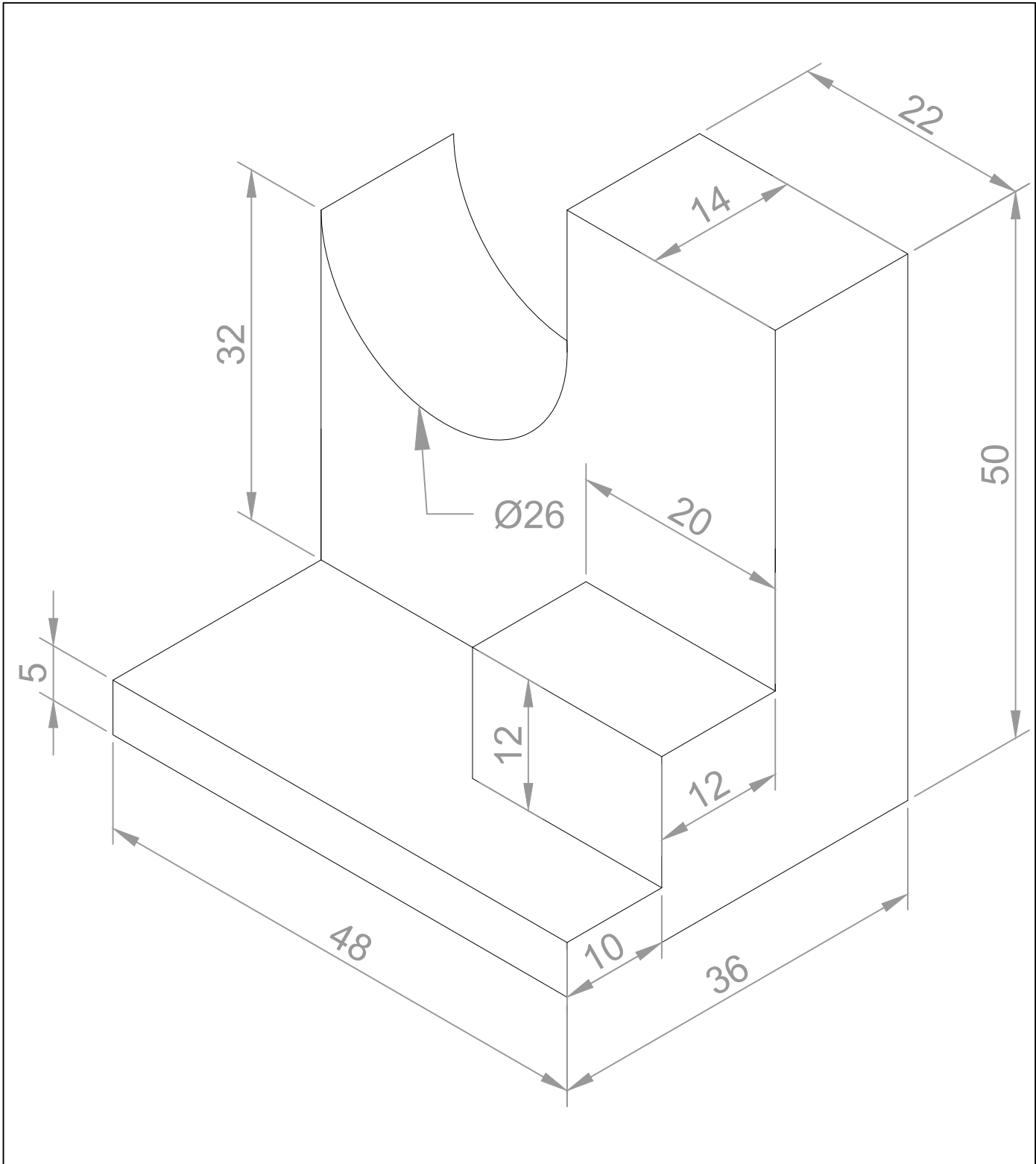

Instituto Tecnológico Superior de San Andrés Tuxtla

Escala: 1.1

Dibujo Oblicuo

Elaboro: HERNANDEZ TEPOX
MARIA DE JESUS

Acotación: mm

Dibujo No: 1

Reviso: C. M. G.

Ingeniería Industrial

Dibujo Industrial

Grupo: 101-A

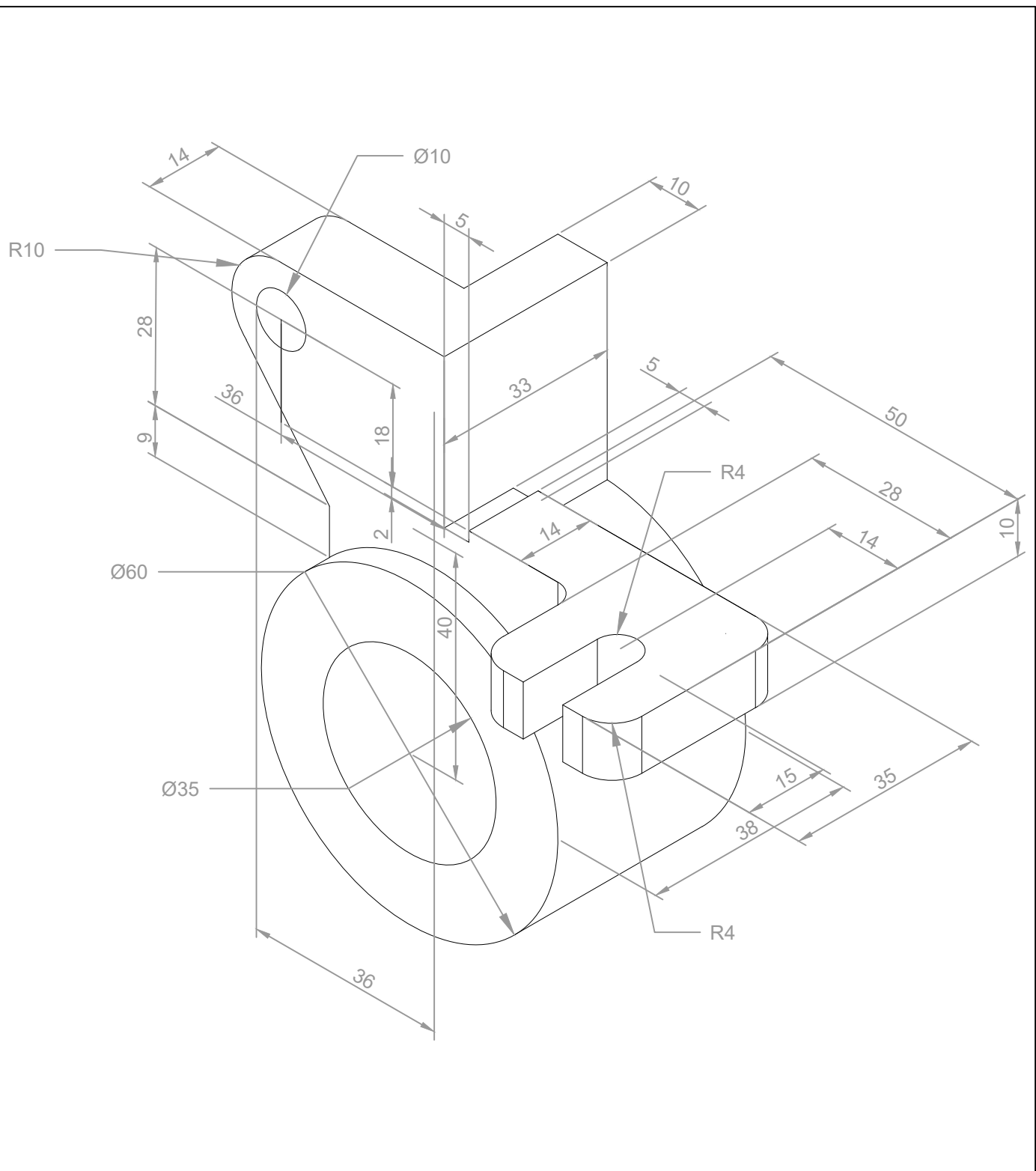

Instituto Tecnológico Superior de San Andrés Tuxtla

Escala: 1.1	Examen Unidad 3	Elabora: HERNANDEZ TEPOX MARIA DE JESUS
Acotación: mm	Dibujo No: 1	Reviso: C. M. G.
Ingeniería Industrial	Dibujo Industrial	Grupo: 101-A